

DAFTAR PUSTAKA

- Arumsari, P. M., & Sutiadiningsih, A. (2019). *PENGENDALIAN TENAGA KERJA dan BAHAN MAKANAN pada KEGIATAN PRODUKSI di MAIN KITCHEN HOTEL*. Surabaya: Putu Meirsa Arumsari.
- Assauri, S. (2014). *PENTINGNYA ANALISIS BIAYA KUALITASTERHADAP KUANTITAS KERUSAKAN PRODUK PADA PT SAETI BETON PRACETAKDI GRESIK*. Surabaya: Diana Zuhroh.
- Buku Pedoman Praktik Kerja Lapangan Akademi Komunitas Industri Tekstil dan Produk Tekstil Surakarta. Program Studi Teknik Pembuatan Garmen.
- Candra, A., Bastuti, S., Aprilianingsih, C. R., & Prahasta, T. (2020). *Praktikum Perencanaan Dan Pengendalian Produksi*. Tangerang Selatan.
- Handoko, H. (1997). *Perencanaan Produksi Disagregasi Dengan Pendekatan Reguler Knapsack Method Pada Produk Mini Boom ZX 25 YYZX22B Dan Mini Boom ZX 30 YYZX30B*. Bekasi: Doni Dwi Cahyono.
- Herawati, H., & Mulyani, D. (2016). *Pengaruh Kualitas Bahan Baku Dan Proses Produksi Terhadap Kualitas Produk Pada UD.Tahu Rosydi Puspan Maron Probolinggo*. Probolinggo.
- Jatmiko, A. (2022). *Perawatan dan Pemeliharaan Mesin Garment*. Surakarta: Agus Jatmiko.
- Kartono, K. (1986). *Pengantar Metodologi Riset Sosial*. Bandung: Alumni.
- Komalasari, F. (2014). *Pengaruh Bauran Pemasaran Terhadap keputusan Pembelian*. Depok.
- Mockler. (2021). *KAJIAN FAKTOR-FAKTOR PENGENDALIAN WAKTU PADA BANGUNAN GEDUNG BERTINGKAT DI PROYEK KAMPUS UNIVERSITAS ISLAM INTERNATIONAL INDONESIA*. Jakarta: Harfit Langlang Buono Putra dan Manlian Ronald .
- Ndraha, & Sutrisno. (2021). *PENGLOLAAN SUMBER DAYA MANUSIA*. Makassar: HASRIANY HUZAIN.
- Riduwan. (2017). *PERANCANGAN STANDART OPERATIONAL PROCEDURE PRODUKSI PADA PERUSAHAAN COFFEEIN*. Surabaya: Shawley.
- Situmorang, Y. (2009). *Pengaruh Peran Business Development Service (BDS) Terhadap Pendapatan Pengusaha Pertenunan di Kota Pematangsiantar*. Pematangsiantar.
- W., G. (2002). *Metode Penelitian*. Jakarta: PT. Grasindo.
- <https://panbrotherstbk.com> , diakses pada tanggal 15 Mei 2022
- <https://www.idnfinancials.com/pbrx/pt-pan-brothers-tbk>, diakses pada tanggal 22 Mei 2022

LAMPIRAN

STRUKTUR ORGANISASI SAMPLE ROOM

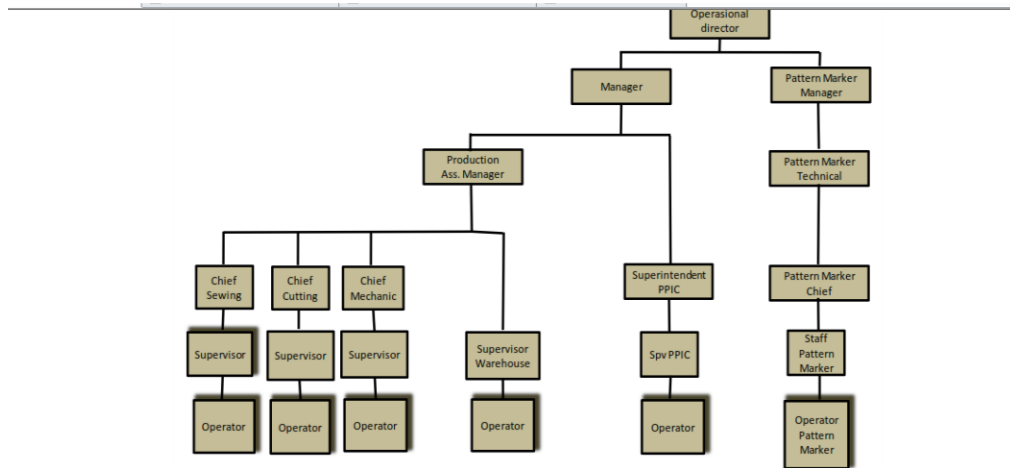

Sumber: *Sample Room* PT PB Tbk, 2022

Lampiran 1 Struktur Organisasi *Sample Room*

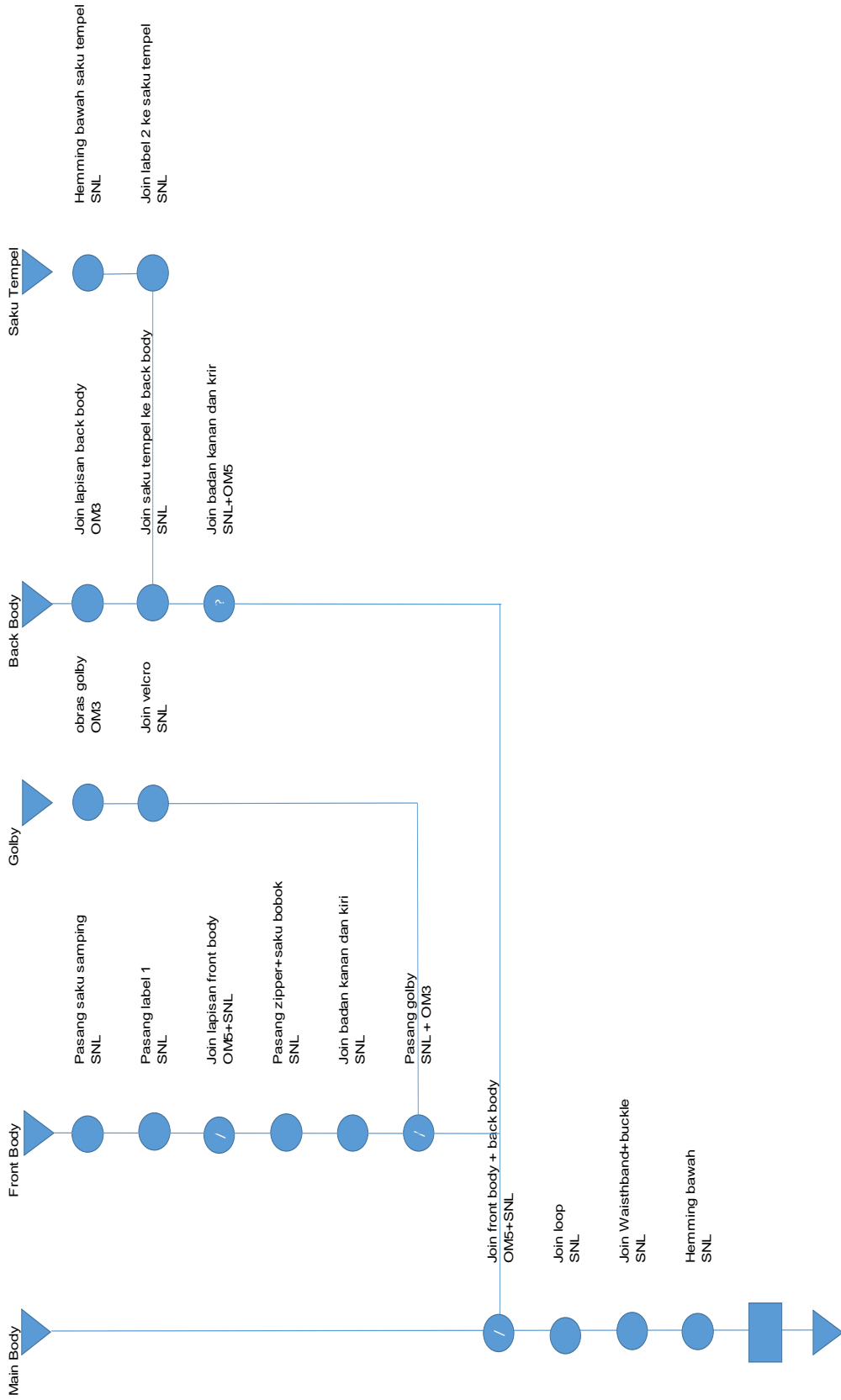

Sumber: Data IE GSD

Lampiran 2 Alur Proses Produksi

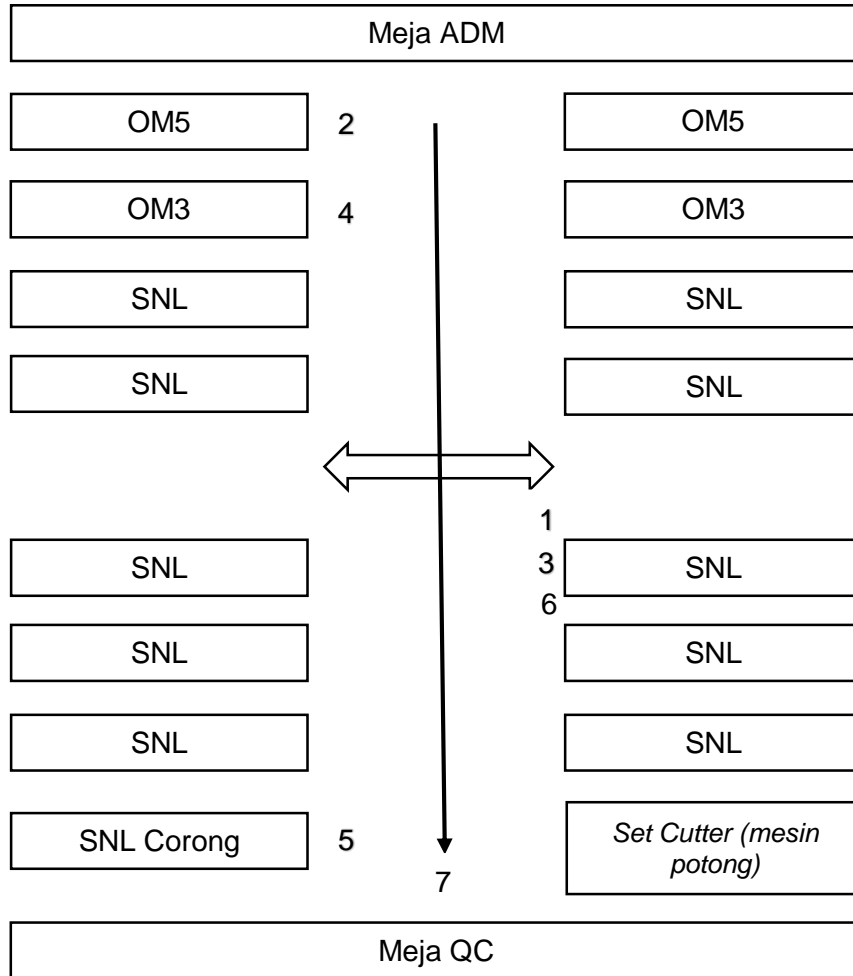

Sumber: Data Pribadi, 2022

Lampiran 3 Lay Out Mesin Line 3 Gedung Sample Room